



Instrukcja użytkowania

User manual

Bedienungsanleitung

0-15kg



-1888-
APPROVED

Wózek
Wielofunkcyjny **Yuna**
Stroller **Yuna**
Kinderwagen **Yuna**

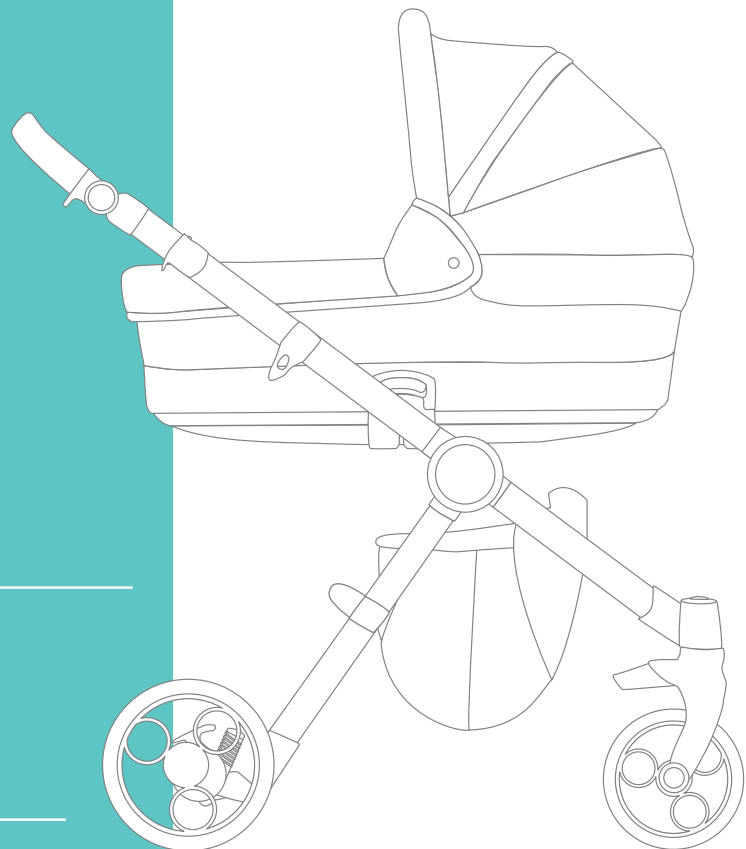

WAŻNE! Prosimy o uważne przeczytanie niniejszej instrukcji użytkowania przed pierwszym użyciem produktu.

Instrukcję należy zachować na wypadek potrzeby ponownego z niej skorzystania.

IMPORTANT! Please read this manual carefully before the first use of the product. Keep for future reference.

WICHTIG! Wir bitten um genaues Durchlesen dieser Bedienungsanleitung vor der ersten Anwendung des Produkts.

Die Bedienungsanleitung ist für den Fall der Notwendigkeit ihrer erneuten Nutzung aufzubewahren.

www.camini.pl

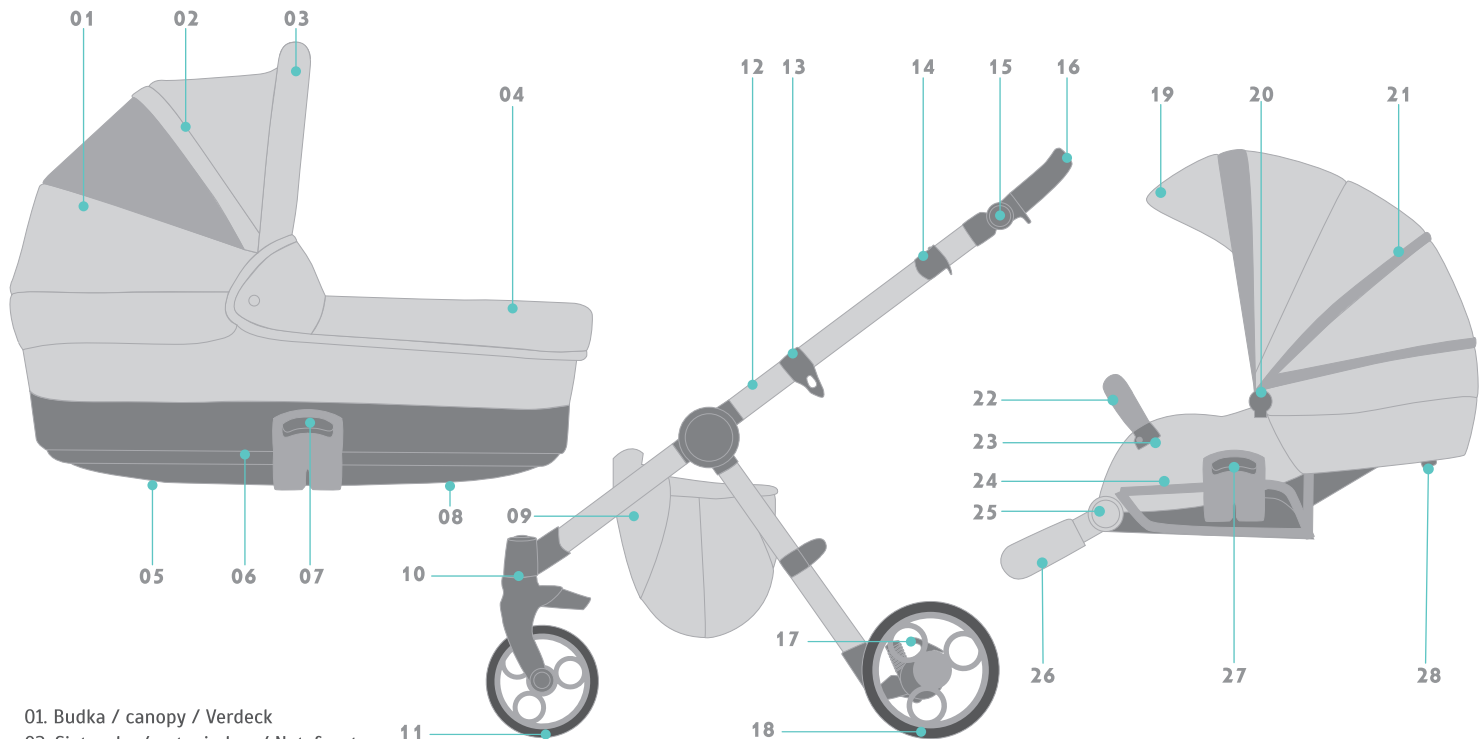

01. Budka / canopy / Verdeck

02. Siateczka / net window / Netzfenster

03. Uchwyt do przenoszenia / carrying handle / Tragegriff

04. Pokrowiec / cover / Abdeckung

05. Regulacja nachylenia oparcia / backrest tilt knob / Lehnenneigung Hebel

06. Gondola / bassinet / Babywanne

07. Przycisk zwalniania zaczepu / lock release lever / Entriegelungshebel

08. Otwór wentylacyjny / air vent / Entlüftung

09. Koszyk / basket / Korb

10. Blokada skrótu / wheel rotation lever / Raddrehhebel

11. Koło przednie / front wheel / Vorderrad

12. Rama / frame / Rahmen

13. Blokada składania / folding lock / Klappschloss

14. Dźwignia składania / folding lever / Klapphebel

15. Regulacja rączki / handle adjustment / Griff Einstellungsaste

16. Rączka / handle / Griff

17. Hamulec / brake / Bremse

18. Tylne koło / rear wheel / Hinterrad

19. Budka / canopy / Verdeck

20. Zdejmowanie budki / canopy release / Verdeck Freigabeknopf

21. Siateczka / net window / Netzfenster

22. Pałak / bumper / Sicherungsbügel

23. Wyjmowanie pałaka / bumper release / Sicherungsbügel Freigabeknopf

24. Siedzisko spacerowe / stroller seat / Buggy Sitz

25. Regulacja podnóżka / footrest adjustment / Fußstützenverstellung

26. Podnóżek / footrest / Fußstütze

27. Przycisk zwalniania zaczepu / lock release lever / Entriegelungshebel

28. Regulacji nachylenia oparcia / backrest adjustment / Rückenlehnenverstellung

01

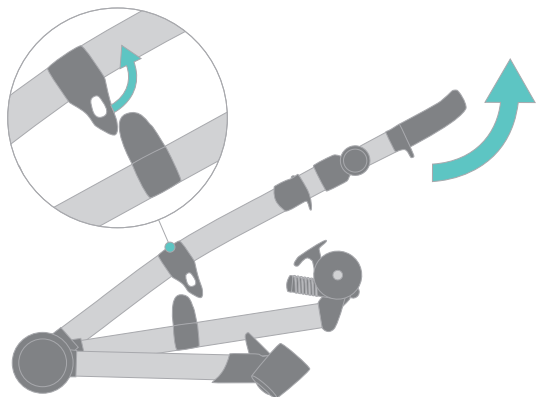

02

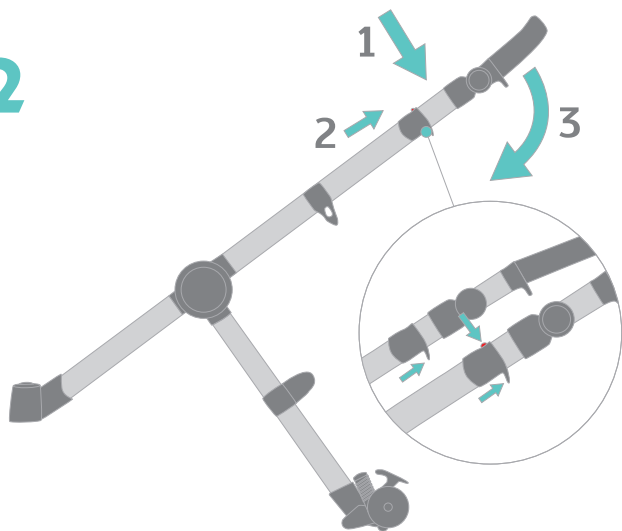

03

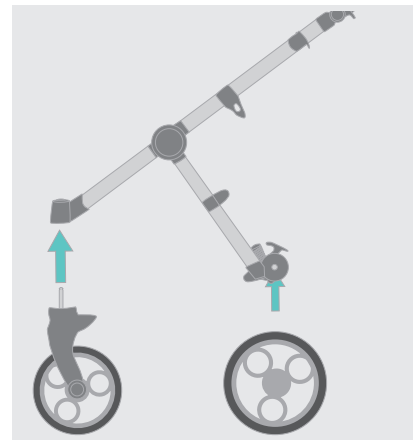

04

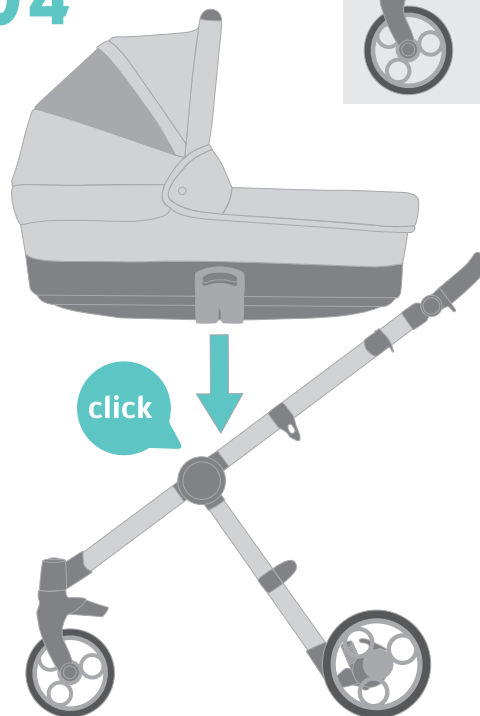

05

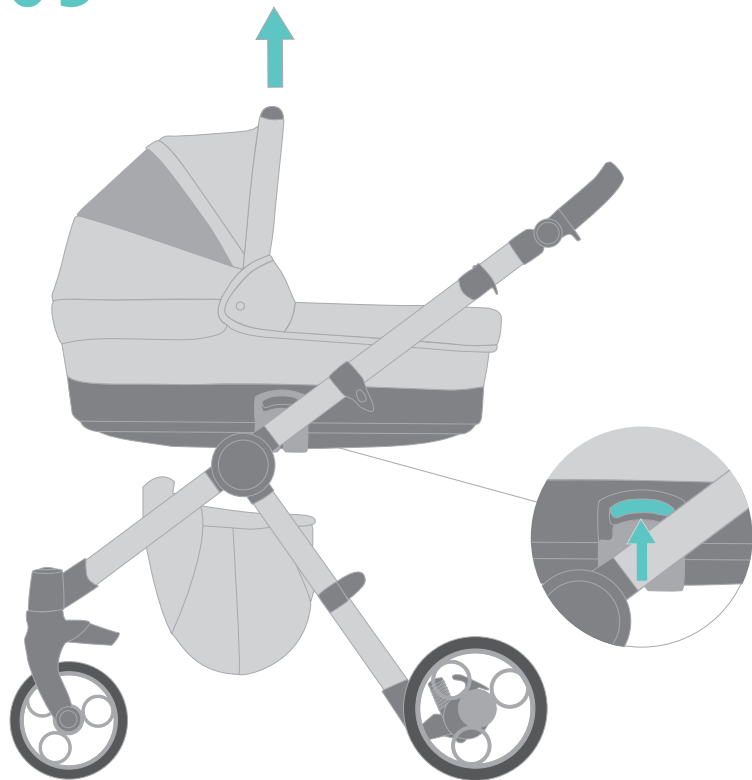

06

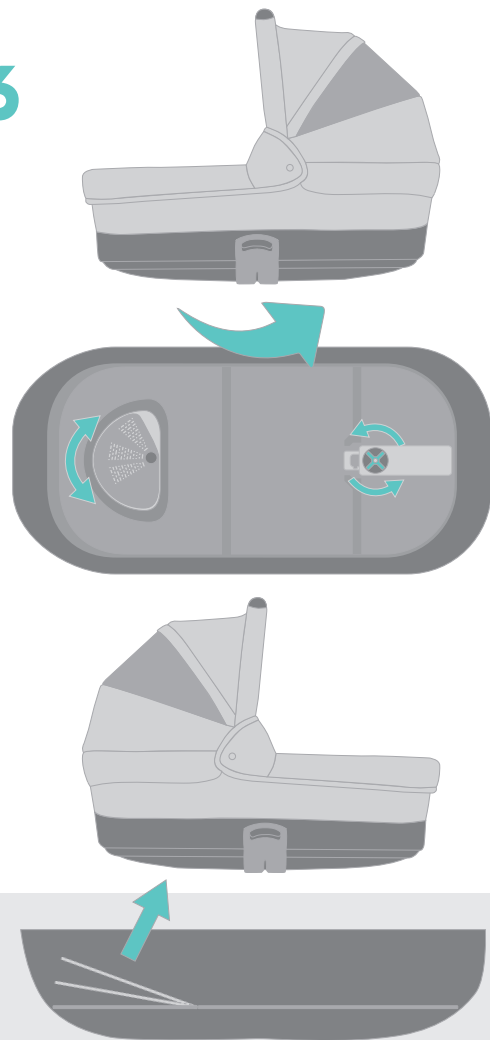

07

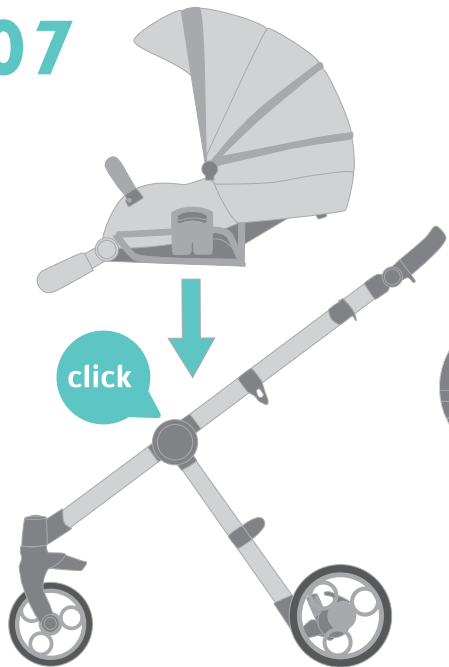

08

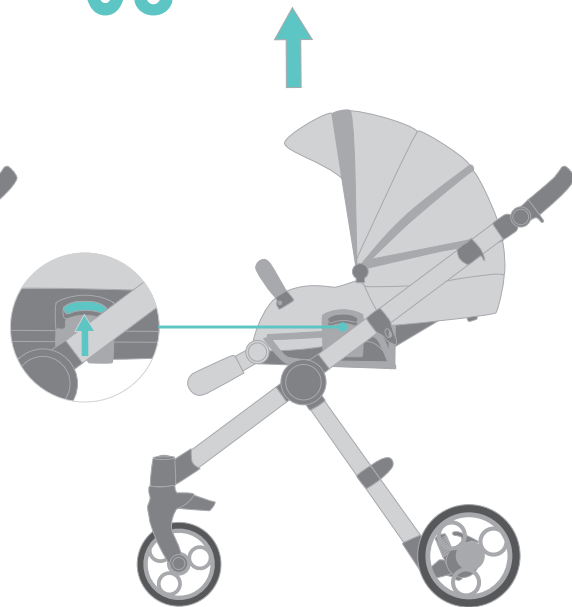

10

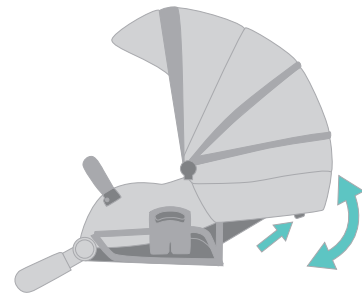

09

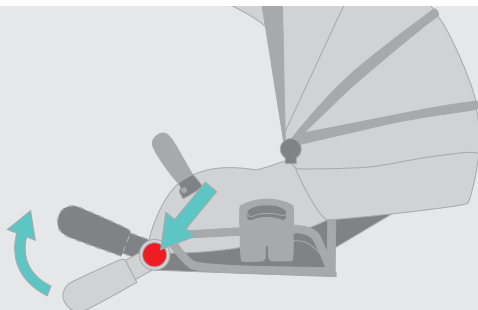

11

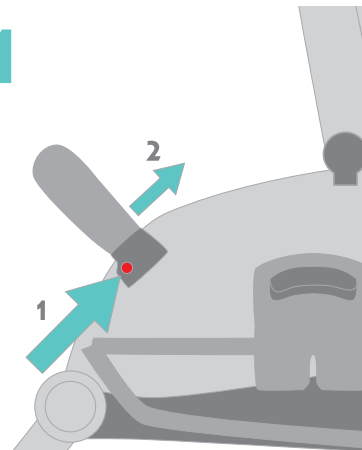

12

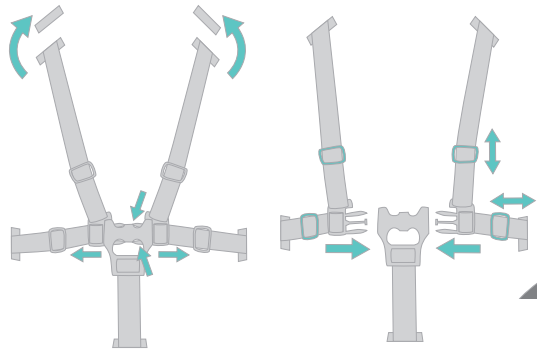

13

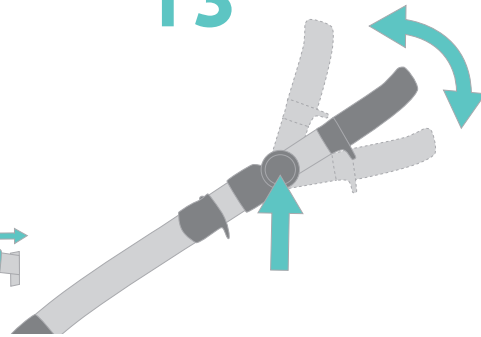

14

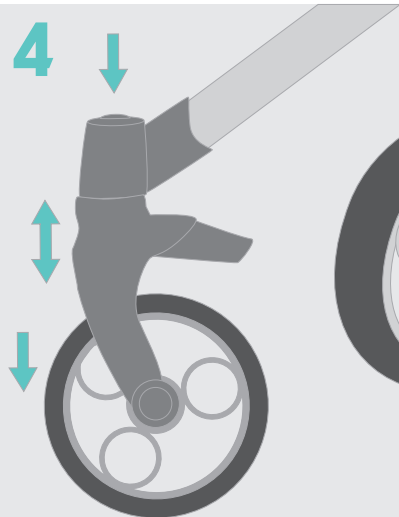

15

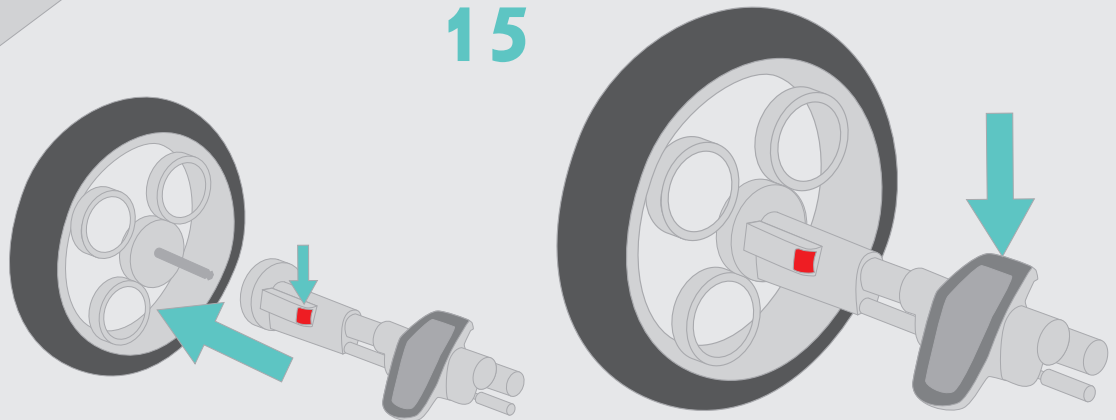

INSTRUKCJA UŻYTKOWANIA

WAŻNE – ZATRZYMAJ TE INSTRUKCJE DO PRZYSZŁEGO ZASTOSOWANIA.

BEZPIECZEŃSTWO DZIECKA MOŻE BYĆ ZAGROŻONE, JEŚLI ZALECENIA NINIEJSZEJ INSTRUKCJI NIE BĘDĄ STOSOWANE.

- Wózek przeznaczony jest dla dzieci od 1. miesiąca życia i masie do 15kg. Gondola przeznaczona jest dla dzieci od 1. miesiąca życia i masie do 9kg. Siedzisko spacerowe przeznaczone jest dla dzieci od 6. miesiąca życia i masie do 15kg.
- Nieprzestrzeganie procedur zawartych w niniejszej instrukcji użytkowania może doprowadzić do poważnych uszkodzeń ciała dziecka.
- Gondola, siedzisko i fotelik samochodowy są zgodne z podwoziem wózka i stanowią integralną część wózka.
- Podczas korzystania z wózka, dziecko powinno być zabezpieczone szelkami bezpieczeństwa.
- Dziecko znajdujące się w wózku należy zawsze mieć w zasięgu wzroku.
- Jeżeli wózek jest w jakikolwiek sposób uszkodzony, należy niezwłocznie zaprzestać jego użytkowania oraz skontaktować się ze sprzedawcą.
- Nie wolno pozwalać dziecku na wstawanie podczas przebywania w wózku.
- Maksymalna ładowność kosza na zakupy wynosi 2kg.
- Wózek przeznaczony jest do użytku przez jedno dziecko. Wózek powinien być stosowany tylko dla takiej liczby dzieci, dla jakiej jest przeznaczony.
- Uchwyty do przenoszenia gondoli powinny być pozostawione na zewnątrz gondoli podczas jej użytkowania.
- Wszelkie dodatkowe wyposażenie, części zamienne i akcesoria nie wymienione przez producenta nie powinny być stosowane.
- Dozwolone jest używanie części zamiennych dostarczonych wyłącznie przez producenta.
- Wszystkie części wózka powinny być regularnie sprawdzane w celu upewnienia się, że funkcjonują prawidłowo.
- Wózek jest zgodny z europejską normą bezpieczeństwa EN 1888:2012.

OSTRZEŻENIE: NIGDY NIE ZOSTAWIAJ SWOJEGO DZIECKA BEZ OPIEKI.
OSTRZEŻENIE: UPEWNIJ SIĘ PRZED UŻYCIEM, CZY WSZYSTKIE URZĄDZENIA BLOKUJĄCE SĄ WŁĄCZONE.

OSTRZEŻENIE: SPRAWDŹ, CZY URZĄDZENIA MOCUJĄCE GONDOLĘ LUB SIEDZISKO LUB FOTELIK SAMOCHODOWY SĄ PRAWIDŁOWO ZAŁĄCZONE PRZED UŻYCIEM.

OSTRZEŻENIE: ABY UNIKNĄĆ OBRAŻEŃ UPEWNIJ SIĘ, CZY TWOJE DZIECKO JEST ODSUNIĘTE, KIEDY ROZKŁADA SIĘ LUB SKŁADA NINIEJSZY WYRÓB.

OSTRZEŻENIE: NIE POZWALAJ DZIECKU BAWIĆ SIĘ NINIEJSZYM WYROBEM.

OSTRZEŻENIE: NINIEJSZY WYRÓB NIE JEST ODPOWIEDNI DO BIEGANIA ANI JAZDY NA ROLKACH.

OSTRZEŻENIE: ZAWSZE UŻYWAJ SYSTEMU ZAPIĘĆ.

OSTRZEŻENIE: NIE DODAWAĆ MATERACYKA GRUBSZEGO NIŻ 25MM.

OSTRZEŻENIE: KAŻDE OBCIĄŻENIE DOŁĄCZONE DO UCHWYTU, TYLNEJ STRONY OPARCIA LUB DO BOKÓW WÓZKA BĘDZIE WPŁYWAĆ NA STATECZNOŚĆ WÓZKA.

OSTRZEŻENIE: ZAWSZE UŻYWAĆ PASKA KROKOWEGO W POŁĄCZENIU Z PASKIEM BIODROWYM.

OSTRZEŻENIE: URZĄDZENIE DO PARKOWANIA (HAMULEC) POWINNO BYĆ WŁĄCZONE, GDY WKŁADA SIĘ I WYJMUJE DZIECKO.

W przypadku stosowania gondoli:

OSTRZEŻENIE: NINIEJSZY WYRÓB JEST ODPOWIEDNI DLA DZIECKA, KTÓRE NIE MOŻE SIEDZIEĆ SAMODZIELNIE, PRZEWRAĆ SIĘ I PORUSZAĆ SIĘ NA SWOICH RĘKACH I KOLANACH. MAKSYMALNA MASA DZIECKA: 9KG.

W przypadku stosowania siedziska spacerowego:

OSTRZEŻENIE: SIEDZISKO NIE JEST ODPOWIEDNIE DLA DZIECI PONIŻEJ 6. MIESIĄCA ŻYCIA.

CZYSZCZENIE I KONSERWACJA:

Tkaniny poszycia można prać ręcznie w temperaturze do 30°C. Rama powinna być czyszczona wilgotną szmatką, nasączoną w wodzie z dodatkiem odrobiny mydła. Nie wolno używać silnych detergentów, gdyż mogą one uszkodzić plastikowe części wózka. Należy regularnie sprawdzać i konserwować części ruchome wózka za pomocą smaru silikonowego.

PL

01 ROZKŁADANIE RAMY WÓZKA

Odchyl blokadę składania i podnieś rączkę wózka, aż do zablokowania ramy.

02 SKŁADANIE RAMY WÓZKA

Wciśnij czerwony przycisk na lewej rączce (1), pociągnij do siebie dźwignię na obu rączkach (2) i złóż ramę (3).

03 INSTALACJA KÓŁ

Włóż trzpień przedniego koła w otwór w przedniej osi.
Włóż trzpień tylnego koła w otwór w tylnej osi.

04 INSTALACJA GONDOLI NA RAMIE

Umieść zaczepy po bokach gondoli w zaczepach na środku ramy. 'Kliknięcie' świadczy o prawidłowym zamocowaniu.

05 ZDEJMOWANIE GONDOLI Z RAMY

Wciśnij przyciski na zaczepach po bokach gondoli i podnieś gondolę za uchwyt.

06 REGULACJA WYSOKOŚCI ZAGŁÓWKA / WENTYLACJA

Wciśnij i przekręć pokrętło znajdujące się od spodu przodu gondoli w celu regulacji wysokości zagłówka w gondoli. Przesuń klapkę od spodu tyłu gondoli w celu otwarcia / zamknięcia przepływu powietrza w gondoli.

07 INSTALACJA SPACERÓWKI NA RAMIE

Umieść zaczepy po bokach siedziska w zaczepach na środku ramy. 'Kliknięcie' świadczy o prawidłowym zamocowaniu.

08 ZDEJMOWANIE SPACERÓWKI Z RAMY

Wciśnij przyciski na zaczepach po bokach siedziska i podnieś spacerówkę.

09 REGULACJA PODNÓŻKA

Wciśnij przyciski po bokach podnóżka i ustaw jego nachylenie.

10 REGULACJA NACHYLENIA OPARCIA

Pociągnij za dźwignię z tyłu oparcia i ustaw jego nachylenie.

11 ZDEJMOWANIE PAŁĄKA

Wciśnij czerwony przycisk z boku pałąka i wysuń go z mocowania.

12 OBSŁUGA SZELEK

Wciśnij przyciski na środku sprzączki szelek. Wysuń klamry ze sprzączki.

Wyjmij końcówki szelek ze szczelin na oparciu. Umieść końcówki szelek w odpowiednich szczelinach, aby znajdowały się tuż nad ramionami dziecka.

Wsuń dwie części klamry w sprzączkę, w celu zapięcia szelek. Do regulacji długości szelek służą plastikowe pierścienie na szelkach górnych i bocznych.

13 REGULACJA RĄCZKI

Wciśnij przyciski po bokach rączki i ustaw jej nachylenie.

14 WYJMOWANIE / OBSŁUGA KÓŁ

Wciśnij przycisk u góry przedniej osi i pociągnij w dół przednie koło, aby je wyjąć.

Przekręć pokrętło w prawo na przednim kole, aby zablokować jego obrót. Przekręć pokrętło w lewo, aby odblokować obrót.

Wciśnij czerwony przycisk na tylnej osi i pociągnij w bok tylne koło, aby je wyjąć.

15 OBSŁUGA HAMULCA

Wciśnij pedał hamulca w dół, aby włączyć hamulec.

Wciśnij pedał hamulca w górę, aby wyłączyć hamulec.

SAFETY INSTRUCTIONS

IMPORTANT: KEEP THESE INSTRUCTIONS FOR FUTURE REFERENCE.

WARNINGS

- This stroller is intended for children from 1st month up to a maximum user weight of 15kg. The bassinet is intended for children from 1st month, weighing up to 9kg. The buggy seat is intended for children from 6th month, weighing up to 9kg.
- Not following the procedures described in this manual may lead to serious injuries of your child.
- The bassinet, seat and car seat are compatible with the stroller frame and are integral parts of the stroller.
- Children should be harnessed in at all times and never left unattended.
- Regularly check and maintain the stroller. If the stroller gets damaged, stop using it immediately and contact the distributor.
- Never allow the child to stand up while in the stroller.
- The basket is provided for the carriage of goods, evenly distributed, up to a maximum weight of 2kg.
- The stroller is designed to be used by one child at a time only. Never carry a second child on your pushchair.
- All accessories, spare parts or extra equipment not recommended by the manufacturer should not be used.
- Always apply the brakes when the pushchair is stationary. Brakes should be engaged when placing and removing the child.
- This product complies with EN 1888:2012.

WARNING: Leaving the child in the stroller unattended may cause danger.

WARNING: The seat is not suitable for children under 6 months of age.

WARNING: Ensure that all locking devices are engaged before use.

WARNING: This product is not suitable for running or skating.

WARNING: Any load attached to the handle, backrest or sides affects the stability of the pushchair.

WARNING: Always use the restraint system.

WARNING: Before use check whether the bassinet, seat or car seat is properly attached to the frame.

WARNING: Never leave your child unattended.

WARNING: To avoid injury ensure that your child is kept away when unfolding and folding this product.

WARNING: Do not let your child play with this product.

WARNING: Always apply the brakes when placing and removing the child.

When using the bassinet:

WARNING: THIS PRODUCT IS SUITABLE FOR A CHILD THAT CANNOT SIT UNAIDED, ROLL OVER OR MOVE ON ITS HANDS AND KNEES. MAXIMUM WEIGHT OF THE CHILD: 9KG.

When using the buggy seat:

WARNING: THE SEAT IS SUITABLE ONLY FOR CHILDREN FROM 6TH MONTHS UP.

CLEANING AND MAINTENANCE

The upholstery may be hand washed in temperatures up to 30°C. The frame should be cleaned with a soft cloth, moistened with water and a bit of soap. Never use strong detergents as they may damage the plastic parts of the stroller. Regularly check and maintain moving parts of the stroller with silicon oil.

EN

01 UNFOLDING THE STROLLER FRAME

Pull the folding lock and lift the stroller handle until the frame is fully unfolded.

02 FOLDING THE STROLLER FRAME

Press the red button on the left handle (1), pull the levers on both handles (2) and fold the frame (3).

03 INSTALLING THE WHEELS

Place the front wheel pin in the opening in the front axle.
Place the rear wheel pin in the opening in the rear axle.

04 INSTALLING THE BASSINET

Put the locks on the sides of the bassinet in the buckles in the middle part of the frame. A 'click' sounds indicates correct installation.

05 REMOVING THE BASSINET

Press the buttons on the locks on the sides of the bassinet and pull the bassinet up.

06 HEADREST ADJUSTMENT / AIR VENT

Push and rotate the knob on the front underside of the bassinet to adjust the height of the headrest.
Slide the air vent cover to open / close the airflow into the bassinet.

07 INSTALLING THE BUGGY SEAT

Put the locks on the sides of the seat in the buckles in the middle part of the frame. A 'click' sounds indicates correct installation.

08 REMOVING THE BUGGY SEAT

Press the buttons on the locks on the sides of the seat and pull the seat up.

09 FOOTREST ADJUSTMENT

Press the buttons on the sides of the footrest and adjust the angle of the footrest.

10 BACKREST ADJUSTMENT

Pull the lever on the backrest and adjust the angle.

11 REMOVING THE SAFETY BUMPER

Press the red button on the side of the bumper and slide it off the bracket.

12 USING THE 5-POINT HARNESS

Press the buttons on the middle of the buckle and remove the belt tongues from the buckle.

Remove the tips of the harness from the slots in the backrest.
Place the tips back in the slots on the desired height (the belts should be just above the child's shoulders).

To fasten the belts, place both belt tongues into the buckle.
To adjust the length of the belts, use the plastic rings on the chest and lap belts.

13 ADJUSTING THE HANDLE

Press the buttons on the sides of the handle and set the angle.

14 REMOVING / ADJUSTING THE WHEELS

Press the button on top of the front axle and pull the front wheel down to remove it.

Turn the knob on the front wheel to the right to lock the swivel.
Turn the knob on the front wheel to the left to unlock the swivel.
Press the red button on the rear axle and pull the rear wheel to the side to remove it.

15 USING THE BRAKES

Press the brake pedal down to engage the brakes.
Press the brake pedal up to disengage the brakes.

SICHERHEITSHINWEISE

WICHTIG: ANLEITUNG FÜR SPÄTERE RÜCKFRAGEN AUFBEWAHREN! VOR BENUTZUNG ALLE ANWEISUNGEN LESEN!

Warnungen

- Dieser Kinderwagen ist für 1 Kind ab 1 Monat bis zu einem Gewicht von 15kg geeignet. Die Babywanne ist für 1 Kind ab 1 Monat bis zu einem Gewicht von 9kg geeignet. Der Sitz ist für 1 Kind ab 6 Monaten bis zu einem Gewicht von 15kg geeignet
- Wenn sie diese Hinweise nicht beachten, kann die Sicherheit Ihres Kindes beeinträchtigt werden.
- Die Babywanne, der Sitz und der Autositz sind mit dem Rahmen des Kinderwagens kompatibel und Bestandteil des Kinderwagens.
- Es kann gefährlich sein, Ihr Kind unbeaufsichtigt zu lassen.
- Verwenden Sie nur Ersatzteile, die vom Hersteller geliefert oder genehmigt sind.
- Das maximale Ladegewicht für den Korb beträgt 2kg.
- Dieses Produkt ist nur für ein Kind geeignet.
- Vom Hersteller nicht zugelassene Zubehörteile oder Ersatzteile dürfen nicht verwendet werden.
- Stellen Sie die Bremse bei jedem Parken fest.
- Dieses produkt entspricht den Anforderungen der europäischen Normen EN 1888:2012.

WARNUNG: Lassen Sie Ihr Kind nie unbeaufsichtigt.

WARNUNG: Vergewissern Sie sich vor Gebrauch, dass alle Verriegelungen geschlossen sind.

WARNUNG: Dieses Produkt ist nicht zum Joggen oder Skaten geeignet

WARNUNG: Am Schieber befestigte Lasten beeinträchtigen die Standfestigkeit des Wagens.

WARNUNG: Verwenden Sie den Schrittgurt immer in Verbindung mit dem Beckengurt.

WARNUNG: Überprüfen Sie vor dem Gebrauch, ob die Babywanne, der Sitz oder der Autositz richtig am Rahmen befestigt ist.

WARNUNG: Vergewissern Sie sich, dass Ihr Kind beim Aufklappen und Zusammenklappen des Wagens außer Reichweite ist, um Verletzungen zu vermeiden.

WARNUNG: Lassen Sie Ihr Kind nicht mit dem Wagen spielen.

WARNUNG: Beim Hineinsetzen und Herausnehmen der Kinder muss die Feststellbremse betätigt sein.

Bei der Verwendung der Babywanne:

WARNUNG: DIESES PRODUKT IST FÜR EIN KIND GEEIGNET, DAS NICHT UNBEAUSICHTIGT, ROLLEN KANN ODER AUF SEINE HÄNDE UND KNIEN GEHT. MAXIMALES GEWICHT DES KINDES: 9 KG.

Bei Verwendung des Sitzes:

WARNUNG: DIE SITZEINHEIT IST FÜR KINDER UNTER 6 MONATEN NICHT GEEIGNET.

REINIGUNG UND WARTUNG

Reinigen Sie das Gestell regelmäßig, trocknen Sie es und schmieren Sie alle Verbindungen des Gestells.

Die Felgen und Speichen der Räder müssen in regelmäßigen Abständen mit warmem Wasser gesäubert und danach mit einem trockenen Tuch getrocknet werden.

Setzen Sie Ihren Wagen nie über längere Zeit dem prallen Sonnenlicht aus.



01 DEN RAHMEN AUFKLAPPEN

Ziehen Sie den Rahmenverschluss und bewegen Sie den oberen Teil des Rahmens nach oben, bis Sie ein Klicken hören.

02 DEN RAHMEN ZUSAMMENKLAPPEN

Drücken Sie den roten Knopf am linken Griff (1), ziehen Sie die Hebel an beiden Griffen (2) und klappen Sie den Rahmen (3).

03 MONTAGE DER RÄDER

Setzen Sie den Vorderradstift in die Öffnung in der Vorderachse.

Setzen Sie den Hinterradstift in die Öffnung in der Hinterachse.

04 BABYWANNE MONTAGE

Legen Sie die Schlösser an den Seiten der Babywanne in die Schnallen im mittleren Teil des Rahmens. Ein "Klick" Ton zeigt die korrekte Installation an.

05 BABYWANNE ENTFERNUNG

Drücken Sie die Knöpfe an den Schlössern an den Seiten der Babywanne und ziehen Sie die Babywanne nach oben.

06 KOPFSTÜTZENVERSTELLUNG / BELÜFTUNG

Drücken und drehen Sie den Knopf an der vorderen Unterseite der Wiege, um die Höhe der Kopfstütze einzustellen.

Schieben Sie die Lüftungsabdeckung, um den Luftstrom in die Babywanne zu öffnen / schließen.

07 SITZ MONTAGE

Legen Sie die Schlösser an den Seiten des Sitzes in die Schnallen im mittleren Teil des Rahmens. Ein "Klick"-Ton zeigt die korrekte Installation an.

08 SITZ ENTFERNUNG

Drücken Sie die Knöpfe an den Verriegelungen an den Seiten des Sitzes und ziehen Sie den Sitz nach oben.

09 FUSSRASTEN EINSTELLUNG

Drücken Sie die Tasten an den Seiten der Fußstütze und stellen Sie den Winkel der Fußstütze ein.

10 RÜCKENLEHNE EINSTELLUNG

Ziehen Sie den Hebel an der Rückenlehne und stellen Sie den Winkel ein.

11 SICHERUNGSBÜGEL ENTFERNUNG

Drücken Sie den roten Knopf an der Seite des Sicherheitsbügels und schieben Sie ihn von der Halterung.

12 VERWENDUNG DES 5-PUNKT-GURTS

Drücken Sie die Knöpfe in der Mitte der Schnalle und entfernen Sie die Gurtzungen von der Schnalle.

Entfernen Sie die Gurtspitzen aus den Schlitzen in der Rückenlehne. Legen Sie die Spitzen auf die gewünschte Höhe in die Schlitz (die Gurte sollten direkt über den Schultern des Kindes sein).

Um die Gurte zu befestigen, legen Sie beide Gurtzungen in die Schnalle.

Um die Länge der Gurte einzustellen, verwenden Sie die Plastikringe an der Brust und den Beckengurten.

13 GRIFF EINSTELLUNG

Drücken Sie die Tasten an den Seiten des Griffs und stellen Sie den Winkel ein.

14 RÄDER ENTFERNUNG / EINSTELLUNG

Drücken Sie den Knopf oben auf der Vorderachse und ziehen Sie das Vorderrad nach unten, um es zu entfernen.

Drehen Sie den Knopf am Vorderrad nach rechts, um die Drehung zu verriegeln. Drehen Sie den Knopf am Vorderrad nach links, um die Drehung zu entriegeln.

Drücken Sie den roten Knopf an der Hinterachse und ziehen Sie das Hinterrad zur Seite, um es zu entfernen.

15 BREMSENVERWENDUNG

Drücken Sie das Bremspedal nach unten, um die Bremsen zu aktivieren.

Drücken Sie das Bremspedal nach oben, um die Bremsen zu lösen.

WARUNKI GWARANCJI

1. IKS 2 Mucha Sp. J. udziela gwarancji na zakupiony produkt w okresie 12 miesięcy od daty zakupu.
2. Gwarant zapewnia nabywcy prawidłowe działanie produktu przy użytkowaniu zgodnym z jego przeznaczeniem i instrukcją użytkowania.
3. Wady produktu wykryte w okresie gwarancji będą bezpłatnie usuwane w terminie 21 dni od daty dostarczenia go, za pośrednictwem Sprzedawcy, do Serwisu. Okres gwarancji zostanie przedłużony o czas naprawy.
4. W przypadku wykrycia wady lub wystąpienia problemów z użytkowaniem, należy zwrócić się do punktu sprzedaży detalicznej z reklamowanym produktem, wypełnioną kartą gwarancyjną oraz przypiętym paragonem lub innym dowodem zakupu.
5. Reklamowany produkt należy oddać do naprawy w stanie czystym.
6. Podstawowym sposobem załatwienia reklamacji jest naprawa produktu przywracająca jego wartość użytkową.
7. Fakt i datę wykonania naprawy gwarancyjnej Serwis poświadcza na uniwersalnej karcie gwarancyjnej.
8. Gwarancja obowiązuje na terenie Rzeczypospolitej Polskiej.
9. Gwarancja przysługuje jedynie pierwotnemu nabywcy i nie podlega przeniesieniu na inne osoby lub podmioty.
10. Gwarancja na sprzedany produkt nie wyłącza, nie ogranicza ani nie zawiesza uprawnień kupującego wynikających z niezgodności towaru z umową. Wszelkie inne sprawy i spory będą rozstrzygane przez odpowiedni sąd.
11. Zalecamy przechowywanie oryginalnego opakowania w celu zabezpieczenia produktu przed uszkodzeniami mogącymi nastąpić podczas transportu do Serwisu.

Gwarancja nie obejmuje:

- uszkodzeń powstałych w wyniku niewłaściwego przechowywania
- uszkodzeń mechanicznych i termicznych powstałych w wyniku niewłaściwego użytkowania, bądź użytkowania niezgodnego z instrukcją użytkowania
- zmiany koloru (odbarwienia) tkaniny przy silnym nasłonecznieniu lub stosowaniu niewłaściwych środków chemicznych
- rozdarcia tkaniny wynikającego z winy nabywcy
- naturalnego zużycia elementów będącego wynikiem eksploatacji
- sytuacji, w której produkt nie został dostarczony do Serwisu w komplecie z oryginalnym dowodem zakupu
- uszkodzeń powstałych w wyniku upadku
- prób naprawy produktu lub jakichkolwiek zmian konstrukcyjnych wykonywanych przez osoby trzecie

data zgłoszenia	data naprawy	opis uszkodzenia	pieczętka serwisu

data sprzedaży

pieczętka i podpis sprzedawcy

KARTA GWARANCYJNA

Imię: _____

Nazwisko: _____

Kod pocztowy: _____

Miejscowość: _____

Telefon (wraz z kierunkowym): _____

Adres e-mail: _____

Produkt: _____

Model: _____

Kolor/wzór: _____

Akcesoria: _____

Data zakupu: _____

Kupujący (podpis): _____

Sprzedawca: _____

Dowiedz się więcej o tym produkcie
i marce Camini:

DYSTRYBUTOR:
IKS 2 Mucha Sp. J.
ul. Rybnicka 9, 43-190 Mikołów, Polska
+48 32 226 06 06
e-mail: camini@camini.pl,
www.camini.pl



Dowiedz się więcej o tym produkcie
i marce Camini:

DYSTRYBUTOR:
IKS 2 Mucha Sp. J.
ul. Rybnicka 9, 43-190 Mikołów, Polska
+48 32 226 06 06
e-mail: camini@camini.pl,
www.camini.pl